

8 7 6 5 4 3 2 1

F

F

E

E

D

D

C

C

B

B

A

A

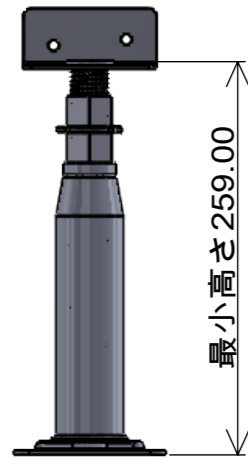

最小高さ 259.00

正面最小
スケール1/5

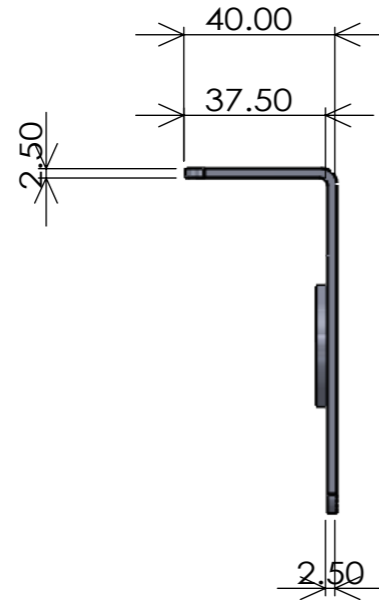

2.50

最高高さ 351.00

151.00

最高高さ 351.00

側面最大
スケール1/5

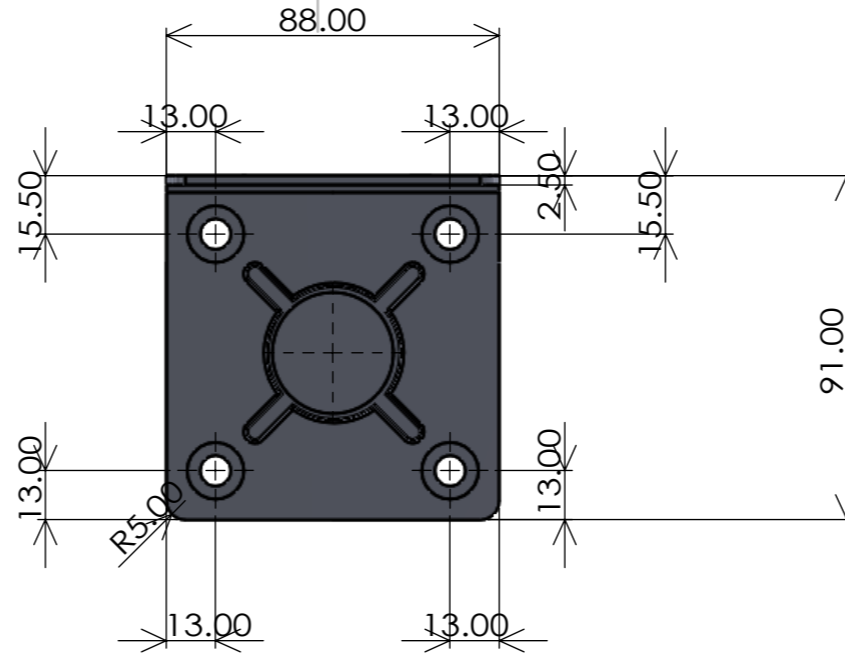

穴寸法
スケール1/2

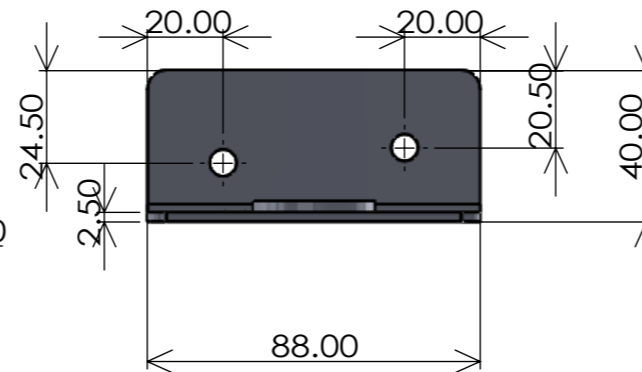

穴寸法
スケール1/2

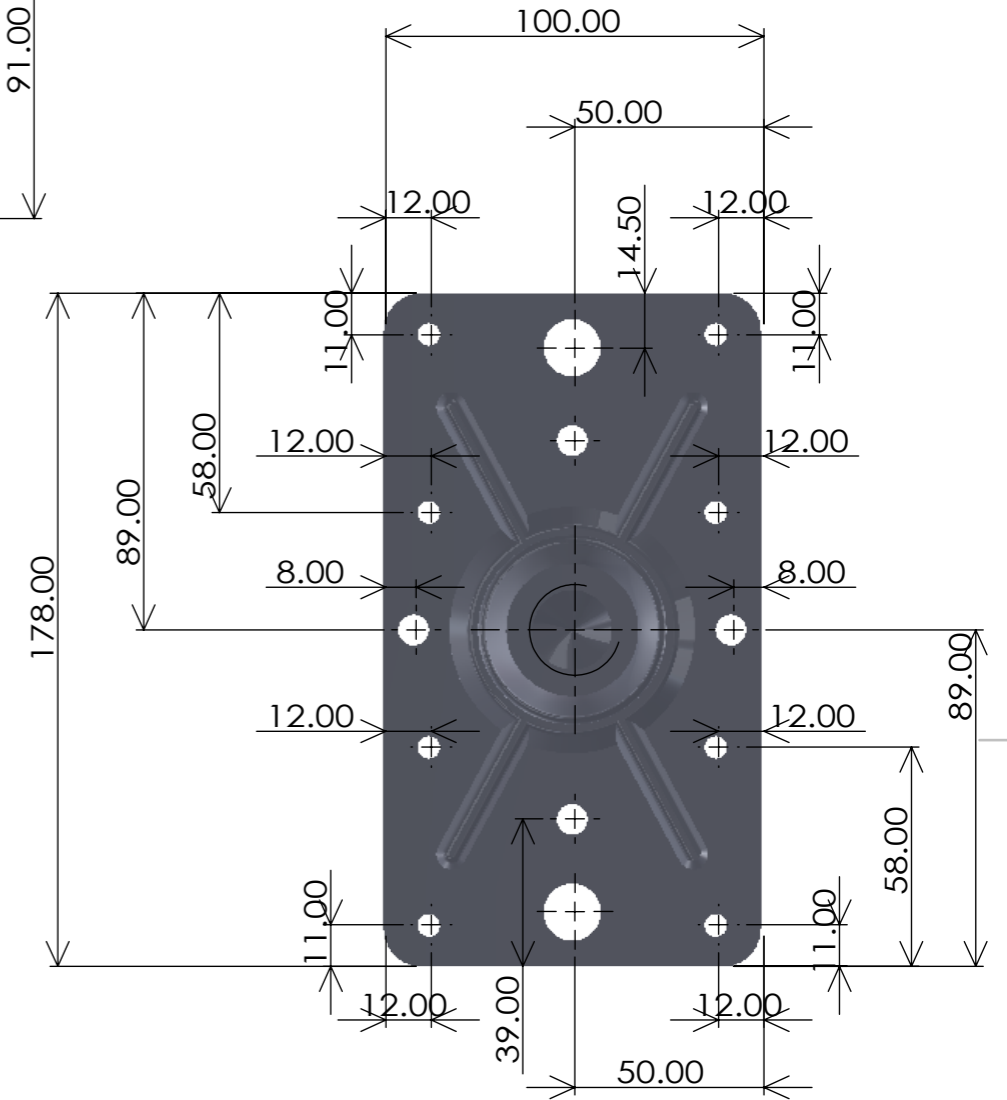

穴寸法
スケール1/2

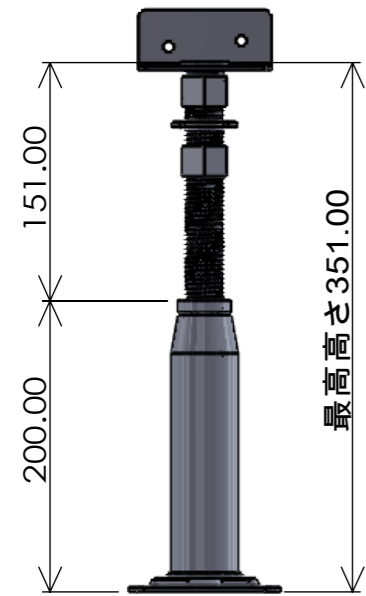

151.00

最高高さ 351.00

正面最大
スケール1/5

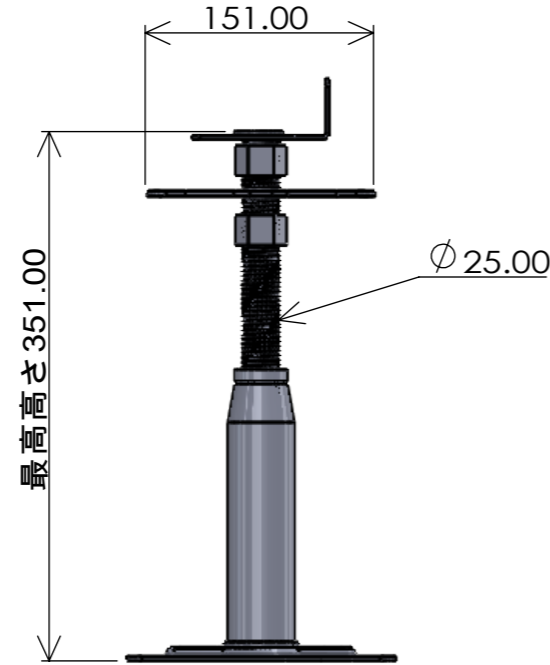

φ 25.00

最高高さ 351.00

側面最大
スケール1/5

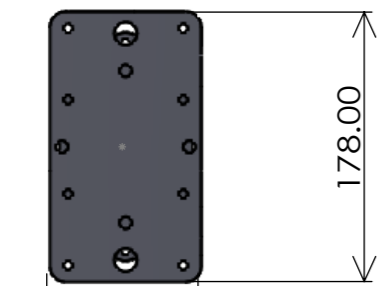

178.00

下面
スケール1/5

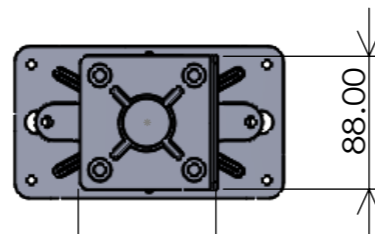

88.00

上面
スケール1/5

指示なき場合： 寸法はミリメートルとする 表面粗さ： 公差： 寸法： 角度：		仕上げ：		バリ取り、鋭角の除去		図面測定不可		改訂	
製図		署名		日付		名称：			
検図									
承認									
製産									
品管						材料：		図面番号： ツカフレーム中	
						重量：		A3	
						尺度：1:5		葉数 1 / 1	

8 7 6 5 4 3 2 1